



## Handlicher Wandsaunaofen

### The Wall

**The Wall** nimmt in der Sauna elegant nur wenig Platz ein, obgleich die Stärke stets bis zu 9 kW reicht. Bei der Fertigung des Geräts hat man sich vor allem auf das Praktische konzentriert: beleuchtete Bedienschalter, leichte Montage und stabile bauliche Lösungen machen The Wall von seinen Eigenschaften her zu einem Großen. Und all das in der kompakten und eleganten The Wall -Einheit.

Die beleuchteten Bedienschalter sind auch im Dunklen handlich und deutlich sichtbar. Der The Wall -Saunaofen ist von seinem Aufbau und seinen Heizelementen stabil: Für die Heizelemente gibt es eine eigene Stütze, die die Widerstände schützt, ein Verbiegen des Elements verhindert und die Nutzungsdauer verlängert. Die wärme- und feuchtigkeitsempfindlichen Komponenten sind im Unterteil des Saunaofens untergebracht. Der Aufbau des Heizelements ist dafür ausgelegt, ungeachtet der Heizwirkung lange zu halten.

Das mitzuliefernde Montage-/Wandgestell definiert den Mindestschutzabstand zwischen Saunaofen und Fußboden. Die Installationsarbeit geht problemlos und rasch.

⚡ 4,5–9 kW    📦 3–14 m<sup>3</sup>    ⚙️ 20 kg

**Modelle:** SW45, SW60, SW80, SW90

**Abmessungen:**

SW45 /SW60 Breite 430 mm, Tiefe 260 mm, Höhe 610 mm, Gewicht 11/12 kg

SW80 Breite 430 mm, Tiefe 260 mm, Höhe 700 mm, Gewicht 14 kg

SW90 Breite 430 mm, Tiefe 260 mm, Höhe 700 mm, Gewicht 15 kg

### The Wall E

Der **Wall E** bietet ein einfaches, schlankes Design, das skandinavischem Minimalismus entspricht. Der Ofen passt in kompakte Räume und eignet sich für alle Arten von Saunen, zu deren stilvollem Erscheinungsbild er beiträgt. Die Regelung des Ofenmodells E erfolgt über ein separates Steuergerät. Dank des separaten Steuergeräts kann The Wall E auch in die Liege integriert werden. So haben Sie mehr Flexibilität beim Design Ihrer Saunakabine.

⚡ 4,5–9 kW    📦 3–14 m<sup>3</sup>    ⚙️ 20 kg

**Modelle:** SW45E, SW60E, SW90E

**Abmessungen:**

SW45E /SW60E Breite 380 mm, Tiefe 260 mm, Höhe 610 mm, Gewicht 10 kg

SW90E Breite 380 mm, Tiefe 260 mm, Höhe 700 mm, Gewicht 11 kg

#### EMPFEHLENSWERTE PRODUKTE



Xenio CX110  
Steuergerät

! Die genauen technischen Daten sind auf Seite 59 zu finden.



THE WALL



Der beleuchtete Bedienschalter zeichnet sich am Oberteil des Ofens ab, wo er sich auch im Dunkeln leicht bedienen lässt.



THE WALL E

## The Wall, The Wall E

TECHNISCHES INFO						
Saunaofenmodell	Leistung kW	Abmessungen Breite x Tiefe x Höhe mm	Gewicht kg	Steinkammer max. Kg	Empfohlene Saunagröße min.-max. m <sup>3</sup>	Höhe der Sauna min. mm
SW45 / SW45E	4,5	430 x 260 x 610	11	20	3-6	1900
SW60 / SW60E	6,0	430 x 260 x 610	12	20	5-8	1900
SW80	8,0	430 x 260 x 700	14	20	7-12	1900
SW90/SW90E	9,0	430 x 260 x 700	15/11	20	8-14	1900

ELEKTROANSCHLÜSSE						
Saunaofenmodell	400 V 3N-		230 V 3N-		230V 1N-	
	Anschlußkabel mm <sup>2</sup>	Sicherung A	Anschlußkabel mm <sup>2</sup>	Sicherung A	Anschlußkabel mm <sup>2</sup>	Sicherung A
SW45 / SW45E	5 x 1,5	3 x 10	4 x 1,5	16	2,5	25
SW60 / SW60E	5 x 1,5	3 x 10	4 x 1,5	16	6	35
SW80	5 x 2,5	3 x 16	4 x 2,5	25	6	35
SW90/SW90E	5 x 2,5	3 x 16	4 x 2,5	25	10	50

SICHERHEITSABSTÄNDE					
Saunaofenmodell	A	B	C	D	E
SW45/SW45E	20	35	35	80	1200
SW60	30	40	40	80	1200
SW60E	30	40	50	80	1200
SW80	30	70	70	80	1200
SW90	30	70	80	80	1200
SW90E	30	80	80	80	1200

MIN. PLATZBEDARF			
Saunaofenmodell	C + X + C	Y + A	Höhe min.
SW45	500	280	1900
SW60	510	290	1900
SW80	570	290	1900
SW90	590	290	1900
SW45E	450	280	1900
SW60E	480	290	1900
SW90E	540	290	1900

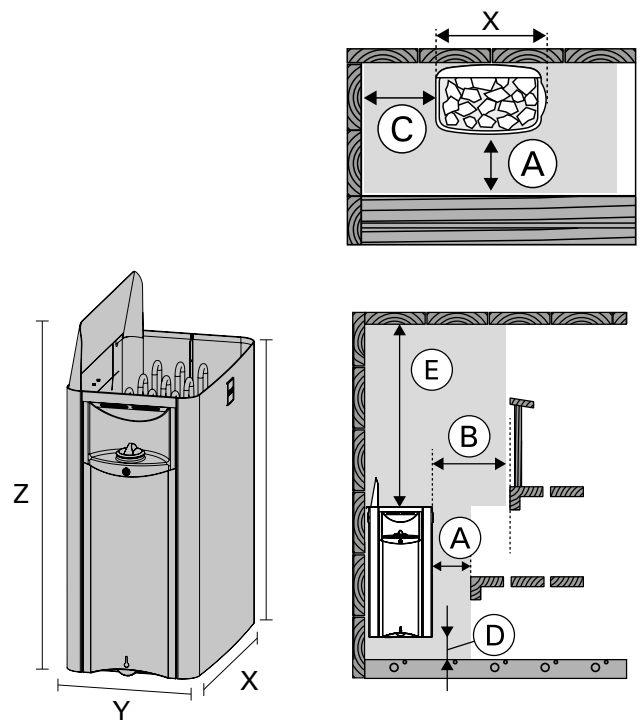

## The Wall Combi

TECHNISCHE INFO								
Saunaofenmodell	Leistung kW	Verdampfer		Abmessungen Breite x Tiefe x Höhe mm	Gewicht kg	Steinkammer max. Kg	Empfohlene Saunagröße min.-max. m <sup>3</sup>	Höhe der Sauna min. mm
		Leistung kW	Max. Verdampfungsleistung					
SW45S / SW45SA	4,5	2,0	2,5	380 x 355 x 710	16,0	20	5-10	1900
SW70S / SW70SA	7,0	2,0	2,5	380 x 355 x 710	16,8	20	8-14	1900
SW90S / SW90SA	9,0	2,0	2,5	380 x 355 x 710	16,8	20	9-18	1900

ELEKTROANSCHLÜSSE							
Saunaofenmodell	Leistung kW	Saunaofen	Verdampfer kW	Sicherung A	Anschlußkabel mm <sup>2</sup>		
					A	B	A + B
SW45S / SW45SA	4,5	2 x 2260 W	2,0	3 x 10	5 x 1,5	2 x 1,5	7 x 1,5
SW70S / SW70SA	7,0	3 x 2260 W	2,0	3 x 10	5 x 1,5	2 x 1,5	7 x 1,5
SW90S / SW90SA	9,0	3 x 3000 W	2,0	3 x 16	5 x 2,5	2 x 2,5	7 x 2,5

SICHERHEITSABSTÄNDE					
Saunaofenmodell	A	B	C	D	E
SW45S / SW45SA	20	20	35	80	1200
SW70S / SW70SA	20	20	70	80	1200
SW90S / SW90SA	20	20	80	80	1200

